

**NOTAS DE MONTAGEM:**

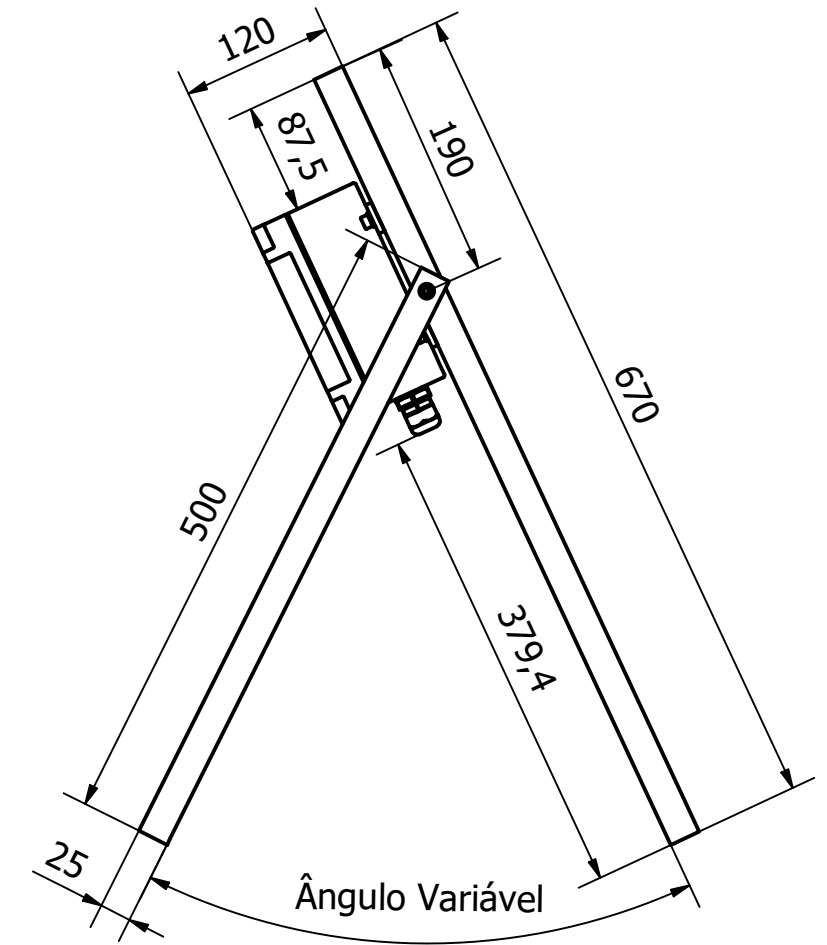
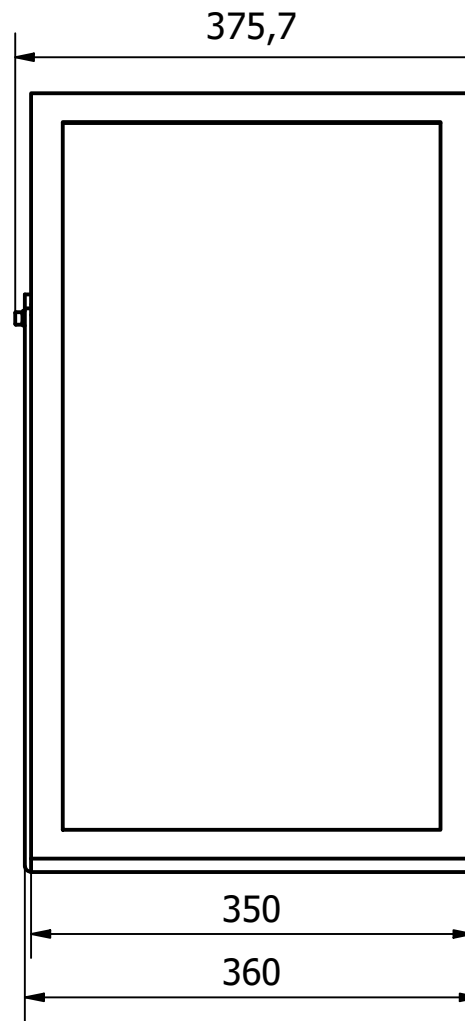
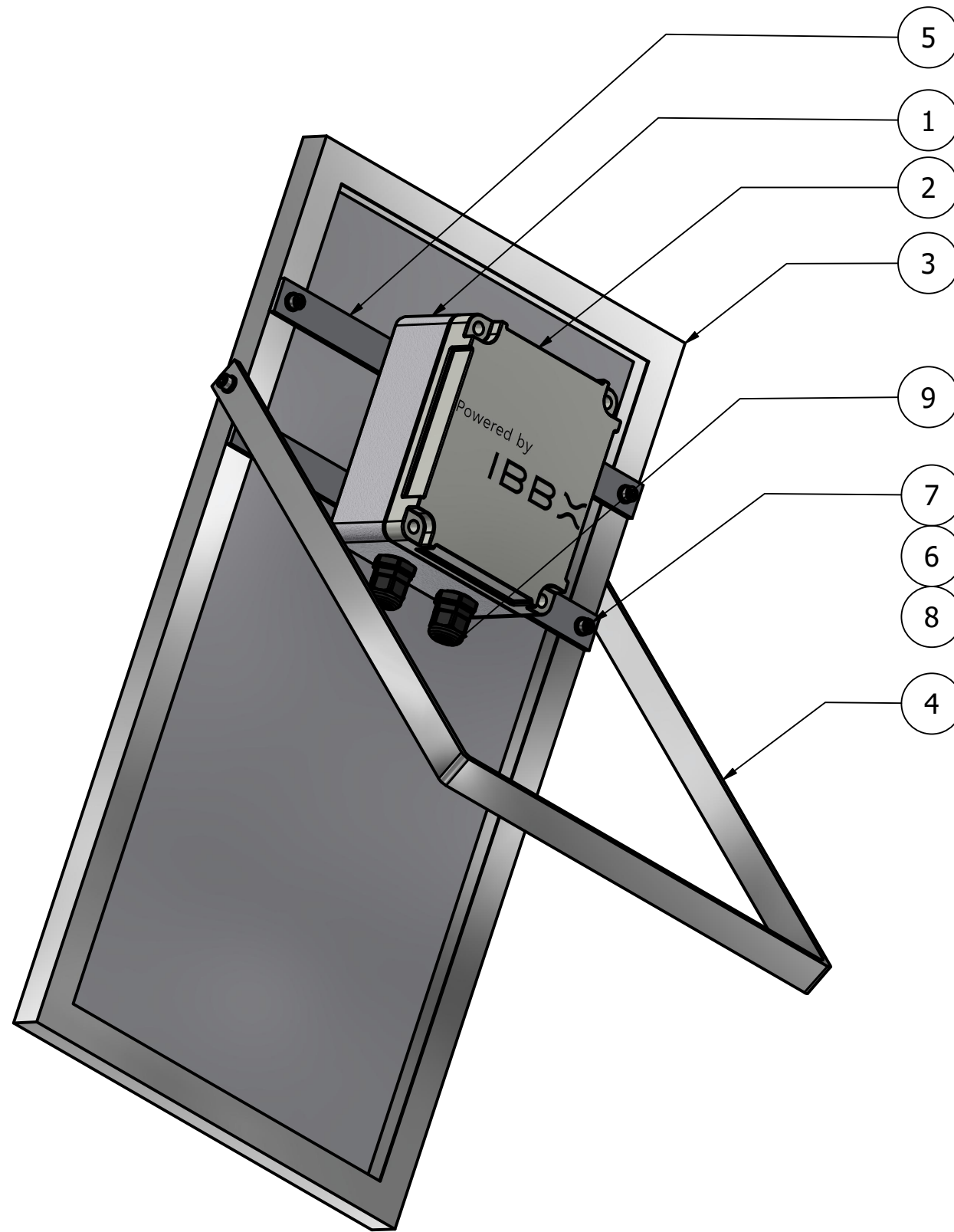

PARTS LIST			
ITEM	QTDE	NÚMERO DA PEÇA	DESCRIÇÃO
1	1	CAIXA PASSAGEM 170X145X90MM SEM EMBUTES - STECK	
2	1	TAMPA CAIXA PASSAGEM 170X145X90MM SEM EMBUTES - STECK	
3	1	Painel Solar - POWERBANK SOLAR	
4	1	Longarina de Apoio	
5	2	Travessa de Apoio da Caixa	
6	6	DIN 125 - A 6,4	Arruela
7	6	DIN 912 - M6 x 16	Parafuso de cabeça cilíndrica
8	6	DIN 439 - M6	Porca sextavada
9	2	Pressa Cabo 0,5 BSP	

	TÍTULO: PowerBank Solar		
	PROCEDIMENTO:		MASSA: Peso f
	Desenhado por: Luis Fernando Destro	Aprovado por:	REVISÃO:
	PART NUMBER: POWERBANK_SOLAR	PROJEÇÃO:	ESCALA: escala f
			UNIDADE: mm